

# RACEN

## is meer dan racen

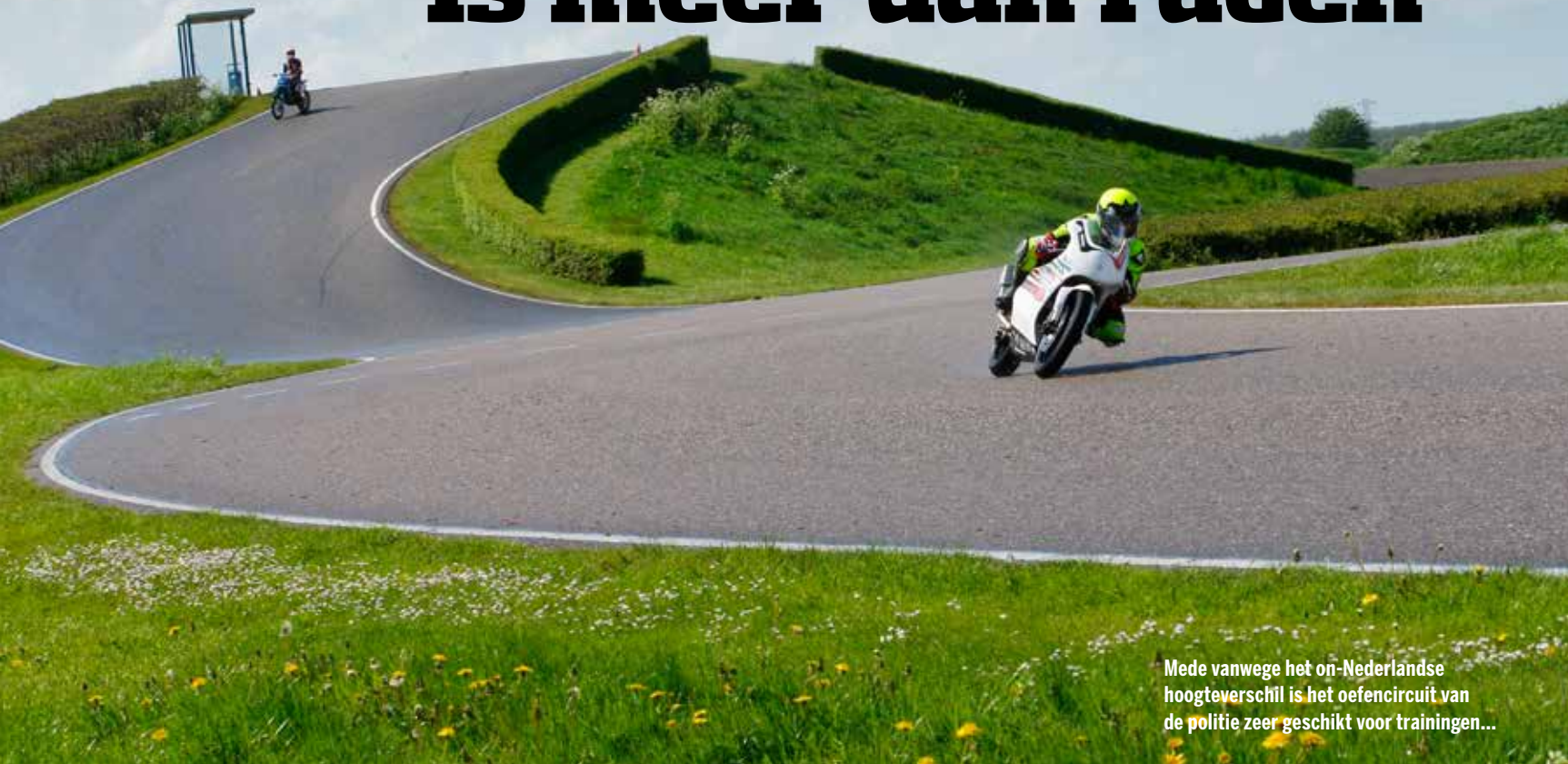

Mede vanwege het on-Nederlandse hoogteverschil is het oefencircuit van de politie zeer geschikt voor trainingen...

Talent, check. Opleidings-traject, check. Topcoaches, check. Locaties, mwah. Natuurlijk, we hebben de schitterende TT Junior Track en een aantal kartbanen, maar meer circuits zijn welkom. Net als hoogteverschil en een wat centrale ligging. Het debuteert op het oefencircuit van de politie in Lelystad kon niet op een beter moment komen.



Mediatraining. Het is weer eens iets anders dan racen, maar niet minder belangrijk.



...omdat je er ook geweldige andere oefeningen kunt doen.



Het is even wennen: geen pits- poezen, geen partytenten, geen benzinelucht en zelfs geen slap geouwehoer. Nee, de ontbijtende politie-agenten maken zoveel indruk op de Nederlandse Moriwaki 250 Junior Cup-rijders en de coureurs uit de talentenpoule dat elke ondermaatse leraar jaloers zou worden op de serene rust die in de kantine van de Lelystadse Politieacademie heerst. Hennie Sweers, coördinator van de academie, kan er de humor wel van inzien. "Dit is toch prachtig. Wij zijn als politie erg blij dat we op deze manier kunnen samenwerken met de KNMV en hopen dan ook dat er een vervolg komt op deze testcase. Het complex van de Politieacademie heeft zo veel mogelijkheden, waarbij nagenoeg alle vormen van motorsport kunnen worden beoefend." Daarmee heeft Sweers zeker een punt. Sterker nog: vergelijkbare locaties waar alles op loopafstand ligt, zijn waarschijnlijk met gemak op één hand te tellen, misschien zelfs wel op één vinger. "Daarnaast zijn natuurlijk ook de andere voorzieningen aanwezig, zoals douches en een eetgelegenheden. Het is erg mooi om te zien hoe de KNMV met jonge talenten omgaat. Een manier waarin wij ons herkennen en waar we ook graag aan mee-helpen. Daarbij vind ik het van belang dat de KNMV niet alleen aan rijtechnische vaardigheden werkt, maar ook de jonge talenten coacht op houding en gedrag, met mentale voorbereiding en mediatrainingen. Zeker in het geval van top-talenten", zegt de coördinator. En die talenten zijn er vandaag genoeg, want je komt niet zomaar te rijden in de Moriwaki Cup en je maakt al helemaal niet toevallig deel uit van de talentenpoule.

Terwijl Sweers vol enthousiasme doorgaat over de vele mogelijkheden op 'zijn' terrein, valt de ongebruikelijke stilte bij de coureurs nog steeds op. Het moet zo'n beetje de eerste keer zijn dat ze langer dan drie minuten niets hebben gezegd. Pas buiten ontdooit de groep, met voorop uiteraard Walid Soppe, die ongeveer evenveel energie als talent heeft. Al snel is het echter gedaan met de praatjes van Walid en consorten, want sportfysiotherapeut en orthopedisch manueel therapeut Raymon Harzevoort heeft een pittige training samengesteld. Die begint met een circuitverkenning op hardloopsnelheid, iets wat KNMV-bondscoach Barry Veneman als actief coureur ook altijd deed op de donderdag voor een raceweekende. "Dat heeft een aantal voordelen", zegt Veneman. "Ten eerste is het een goede warming-up voor het weekeinde, ten tweede houden ze hun conditie zo ook bij tijdens een 'lummeldonderdag' en ten derde leren ze op deze manier ook nog eens het cir-

### » VENEMAN: "JE ZIET MET DIT SOORT OEFENINGEN METEEN WIE ECHT GEDREVEN IS."

cuit kennen. Het zijn juist deze details die het verschil kunnen maken", aldus de bondscoach. Een aantal jongens neemt de verkenning van de onbekende baan echter iets te serieus en besluit het hardlopen in te wisselen voor een 'dagje uit' en daar is Veneman hoorbaar verre van blij mee. Na een paar heldere aanmoedigingen. "Je ziet met dit soort oefeningen meteen wie echt gedreven is. Talenten die de echte drive hebben, willen ook als eerste terug zijn met hardlopen."

### HO, RUSTIG AAN!

Opvallend genoeg is het Scott Deroué die als eerste terug is, een coureur die zeker in zijn GP-jaar nog wel eens kritiek kreeg op zijn gedrevenheid. En dan voornamelijk over het ontbreken daarvan. In 2015 is daar in elk geval niets meer van te zien,

als het al een probleem was. Dit jaar is voor Deroué sowieso niet te vergelijken met 2014, want naast titelkandidaat in het Britse Moto3 is hij ook KNMV-rijderscoach in de Moto3-klassen en de Moriwaki 250 Junior Cup. Een taak die hij heel serieus neemt en dat valt ook op bij Raymon Harzevoort, geestelijk vader van het ochtendprogramma. "Kijk eens naar Scott, zo moet het", klinkt het hard en helder naar dezelfde afhakkers als die van eerder die morgen. Op veel rustiger toon: "Ik probeer ze op een dag als vandaag vooral te laten nadenken over hoe ze zonder trainingsmateriaal toch hun conditie kunnen bijhouden. Als je dat doorhebt, kun je altijd en overal trainen, zeker in het seizoen, want dan zijn de oefeningen 'breed' opgezet, gericht op centrum- en rompstabiliteit en op zo'n veertig minuten - een race - kunnen presteren met een hoge hartslag. Het is in deze periode vooral zaak fit te blijven zonder je daarbij te overtrainen, omdat rijders al veel wedstrijden hebben en daarbij veel moeten reizen. Specifiek trainen doen we alleen in de winter", aldus Harzevoort, die per toeval in de wegracewereld belandde. "Ik trainde via mijn praktijk in Amersfoort de crossers Max Engelen en Roy van Heugten en kwam zo in contact met MX-bondscoach Marcel Hartman. Het voordeel van zo dicht erop zitten, is dat je heel snel kunt ingrijpen of bijsturen bij klachten of zelfs preventief kunt werken", legt hij uit. En beschermen, want de gretigheid wordt pas echt groot tijdens het touw-



Nee, voor het smokkelen heb je een verkeerde aan Raymon Harzevoort. Vraag het Walid Soppe maar.





trekken en het vangrailspringen, waarbij je - steunend met je handen op de geleiderails - de benen naast elkaar van links naar rechts over de vangrail moet zwaaien. "Denk aan zondag, jongens. Het is lastig rijden met één gebroken en één ingetapete enkel!"

## ECHTE EYEOPENER

Nog lastiger rijden is het zonder sponsors, ook in een relatief betaalbare klasse als de Moriwaki Cup. Een beetje media-aandacht kan voor het vinden van die sponsors geen kwaad, want het bijhouden van een website, het sturen van een persbericht of het komen opdraven bij een afspraak met een journalist wordt nog wel eens 'vergeten'. Rutger Belt, vanuit Ten Kate Racing Products zeer nauw betrokken bij alles wat de Moriwaki-klasse aangaat: "De mediatraining

komt van ons uit. Het is zo belangrijk dat de jongeren zich ook op dit vlak ontwikkelen. Als je talent verder wilt brengen - en dat willen we met de Moriwaki Cup - moet je je niet alleen concentreren op het asfalt."

José Martin, bekend als onder andere de 'buitenlandse' stem tijdens de Dutch TT en het WK Superbike, verzorgt de training, die voor sommigen een echte eye-opener is, vooral als het gaat om hoe je overkomt op een ander. Na een paar voorbeelden van onderuitgezakte, ongeïnteresseerde en gesloten houdingen is het plotseling onrustig in één van de onderwijsruimten van de politie school. Niet omdat de talenten er niets aan vinden en besluiten te gaan praten. Nee, vanwege het feit dat ze ongemerkt rechterop gaan zitten, hun arm onder hun kin vandaan halen en met een frissere blik



De mediatraining wordt door iedereen serieus aangepakt, en met resultaat.

de rest van de cursus volgen, waarin ook dit keer Deroué een positieve rol speelt. Zeker als José het beroemde filmpje van de duwpartij tussen Bryan Schouten en hem laat zien. Alleen al via de Franse variant van filmpjesverzamelersite DumPERT.nl leverde dit 10.000 reacties op. Hoewel het qua naamsbekendheid nog niets eens 'een slechte zet was', is het verhaal van Deroué mooi om te horen: "We stonden echt overal in de krant na die gebeurtenis op de Sachsenring. Iedereen had er een mening over en dat was echt een lastige situatie. Nee, aanraden kan ik het niemand..."

## SUCCESS

Het is precies de impact waarop Belt hoopte. "Sinds vorig jaar zijn we al druk aan het overleggen met de KNMV hoe we de samenwerking kunnen intensiveren. Eén van de ideeën die daaruit kwam, was het organiseren van een dag als deze, waarin het dus niet alleen zou draaien om het racen met een Moriwaki MD250. Inderdaad moet je daarbij ook denken aan het verfijnen van het rij-

Bondscoach Barry Veneman en assistent-coach Scott Deroué laten zien hoe het traditionele vangrailspringen dient te worden uitgevoerd.



PAS ECHT FANATIEK WORDT IEDEREEN ALS DE MORIWAKI'S EIN-DE-LIJK WORDEN GESTART.

gevoel door met een crosser het bos in te duiken." Dat laatste kan perfect op het terrein van de Politieacademie, want versholven achter de slipschool en het 'Moriwaki-circuit' blijkt een serieuze offroadbaan te liggen. Een misschien net te veel vragende baan, zo blijkt al snel, want ineens is van de talenten niet al te veel meer over. En daarmee is meteen het nut van een dag als deze bewezen, al is het alleen maar om de - hopelijk - coureurs van de toekomst te laten merken dat ze niet zomaar alles kunnen. Toch merk je meteen dat de meesten snel leren, zeker als assistent-bondscoach Joey Litjens dwars het bos komt uitgereden. Dankzij het rode-lapeffect schiet het offroad-niveau - en daarmee indirect ook het plezier - omhoog. Voor Veneman het moment om 'de kudde' te verzamelen en 'nu alles nog heel is' richting de lunch te dirigeren. Dat geeft mooi de kans om verder te praten over het succes van de Moriwaki Cup.

## BEETJE AFGEKEKEN

Peter Clifford, het gezicht van de Red Bull Rookies Cup, liet zich al een aantal keren zeer lovend uit over de Moriwaki Cup. "De Moriwaki Cup is de enige in de wereld die het net zo doen als wij, dus centraal onderhoud en racen op gelijkwaardig materiaal", aldus Clifford. Dat is uiteraard geen toeval, want Rutger Belt geeft meteen toe dat ze het wel een beetje afgekeken hebben, maar met één belangrijke wijziging. "We hebben het

niveau wat uitstraling betreft wel iets naar beneden geschaald, zodat de cup zo laagdrempelig mogelijk blijft. We racen met kinderen en op deze leeftijd hoeft het nog niet zo extreem professioneel te zijn, zodat er ruimte is voor de funfactor. Er staat geen grote tent en geen grote hospitality en er zijn geen afgeschermd gebied. In de Red Bull Rookies Cup aangekomen ben je dat stadion wel gepasseerd. Hoewel het nog niet te vergelijken is met de GP, heeft dat kampioenschap al een serieus professioneel karakter. En dat moet ook, maar dat willen wij per se niet hebben." Hoe succesvol de Moriwaki Cup ook is, sinds het begin is de klasse een stuk internationaler geworden. Het aantal Nederlanders is slechts zeven, van de in totaal achttien vaste rijders. De stap naar een internationaler startveld was een noodgedwongen keuze, zo blijkt. Belt: "In eerste instantie richtten we ons alleen op

Nederlanders, maar daar kregen we op een gegeven moment het startveld niet meer mee vol. Inmiddels is dat wel het geval en dat zorgt er indirect voor dat het niveau een stuk hoger is komen te liggen, doordat van verschillende landen de grote talenten kwamen."

## ECHT GOED VOORBEREID

Daarnaast wordt ook de kalender steeds internationaler, met races op Donington Park, Most, Snetterton, Brands Hatch, Hockenheim, Assen en Zandvoort. "We zijn echt trots op deze kalender en de grote diversiteit aan banen", zegt Belt. "Hierdoor worden de rijders echt goed voorbereid en dat moet ook als je naar de Red Bull Rookies Cup, het BSB Moto3-kampioenschap of de Pata European Junior Cup wilt. Dat voorbereiden zit hem ook in het feit dat we de jongens niet meteen in het diepe gooien. Het ver- voer van de motoren, het opzetten van

## MEER DAN ALLEEN SUPERBIKES AT SEA

Natuurlijk, met een dubbel wedstrijdprogramma van zowel het Dutch Supersport als het Dutch Superbike is een bezoek aan Superbikes at Sea op 26 en 27 september op Circuitpark Zandvoort al zeker de moeite waard. Helemaal omdat de punten ook meetellen voor de BeNeCup.

Maar er is meer! Zo rijden naast de Ducati 3D Cup en de KTM RC390 Cup ook de talenten in de Moriwaki 250 Junior Cup twee manches. Deze klasse werd in 2011 opgezet door Gerrit ten Kate, Hennie Lentink, Hugo en Yamina Abdoun en de KNMV. Hoewel de focus in eerste instantie vooral op Nederlands talent lag, is het startveld tegenwoordig internationaler dan ooit. Niet heel raar, want de banden met zowel de Red Bull Rookies Cup als de Pata European Junior Cup zijn sterk. Zo mag de kampioen automatisch meedoen aan het selectie-evenement van de Red Bull Rookies. Veelzeggend is dat in 2015 alle Moriwaki-kampioenen - Bo Bendsneyder, Robert Schotman en de Fin Patrick Pulkkinen - in de Red Bull Rookies Cup rijden. Kortom, ook een mooie blik in de toekomst tijdens Superbikes at Sea op Zandvoort. Meer over de terugkeer van het Nederlandse kampioenschap naar het beroemde circuit in de Noordzee-duinen is te vinden op pagina 33.

Abonnees krijgen met hun Voordeelpas 3 euro korting op de entreeprijs van 15 euro.



Lang leek het nooit meer te gaan gebeuren, maar toch keert het Dutch Superbike, inclusief de BeNeCup, eind september terug op Zandvoort.



Niet zelden zijn het de Moriwaki 250 Junior Cup-races die het spannendst zijn. Dat hebben Bo Bendsneyder en...



...Livio Loi in het verleden geregeld laten zien. Niet toevallig zijn dit ook de twee uithangborden van de Moriwaki Cup.



Wissel slicks om voor noppen, en asfalt voor blubber en je hebt chaos alom.

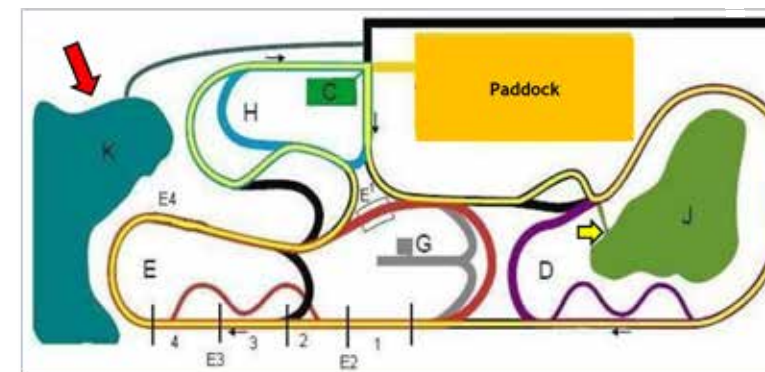

Het politiecircuit is duidelijk niet zomaar een baantje.

de pits en het inschrijven gaan allemaal via de Moriwaki-stichting. Toch trainen we ze ook op hardheid, want dat heb je nodig. Hoe goed je ook bent, iedereen moet er na een leerjaar staan, met minimaal een uitschieter of drie, vier." Als iemand weet hoe hard en soms onrechtvaardig de racewereld is, is het Veneman wel. "Er komt in 2016 zeker een vervolg hierop, maar dan wel beter gestructureerd met training en spel. Mijn idee is om met hulp van bijvoorbeeld de Luchtmobiele Brigade een mentaliteits-

en disciplinetraining te ontwikkelen. Die wordt dan gecombineerd met een praktijktraining op het asfalt in Lelystad." Hoe mooi de plannen van Veneman ook zijn, hoe belangrijk trainen of een goede website ook is, pas echt fanatiek wordt iedereen als de Moriwaki's na heel veel geklaag en ongeduld ein-de-lijk worden gestart. Ja, zelfs de trage hardlopers hebben dan ineens de grootste haast. <<

Wie meer informatie wil, kan terecht op: [www.250juniorcup.com](http://www.250juniorcup.com).